

**LEYENDA**

SÍMBOLO	Abrev.	NOMBRE
○	Ba	BAÑERA
○	B.D.	BAIANTE DE DESCARGA
○	B.V.	BAIANTE DE VENTILACION
○	B.P.	BAIANTE PLUVIAL
○	A.P.	AGUA POTABLE
○	C.I.	CAJA DE INSPECCION
○	C.V.	CAJA DE VALVULA
○	C.A.F.	COLUMNA AGUA FRIA
○	Da.	DESAGUE DE PISO
○	Lj	LLAVE DE JARDIN
○	Fr.	FREGADERO
○	I	INODORO
○	L	LAVAMANOS
○	Lo.	LAVADERO
○	T.G.	TRAMPA DE GRASA
○	T.A.	TUBERIA DE ARRASTRE (P.V.C.)
○	V.	VENTILACION
○	V.P.	VALVULA DE PISO
○	S	PENDIENTE EN ‰

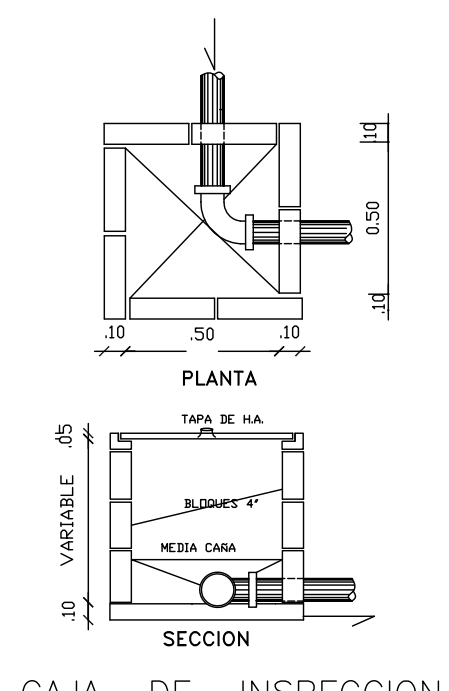

**NOTA:**  
 - LAS VENTILACIONES SANITARIAS NO ATRAVESARAN LAS VIGAS, LAS SALVARAN.  
 - SALIDAS DE AGUA POTABLE FRIA Y CALIENTE A 0.35m SNP.  
 - SALIDAS DE DRENAJE DE APARATOS A 0.30m SNP

**PROGRAMACION ACCESORIOS DE PLUMERIA**

APARATO	TRAMPA	A.F.	DRENAJE	COMENTARIOS
I INODORO DE TANQUE	INT.	Ø12"	Ø4"	-
La LAVAMANOS	INT.	Ø12"	Ø2"	-
Fr FREGADERO	-	Ø12"	Ø2"	TOPE DEL MOSTRADOR
Ll Llave de Manguera	-	Ø12"	Ø2"	-
Ba BAÑERA	-	Ø12"	Ø2"	-
Lo LAVADERO	-	Ø12"	Ø2"	-
Dp DESAGUE DE PISO	-	Ø2"	Ø2"	SELLO PROFUNDO TRAMPAP

NOTA: PARA LA UBICACION DE LOS APARATOS SANITARIOS VER PLANOS ARQUITECTONICOS

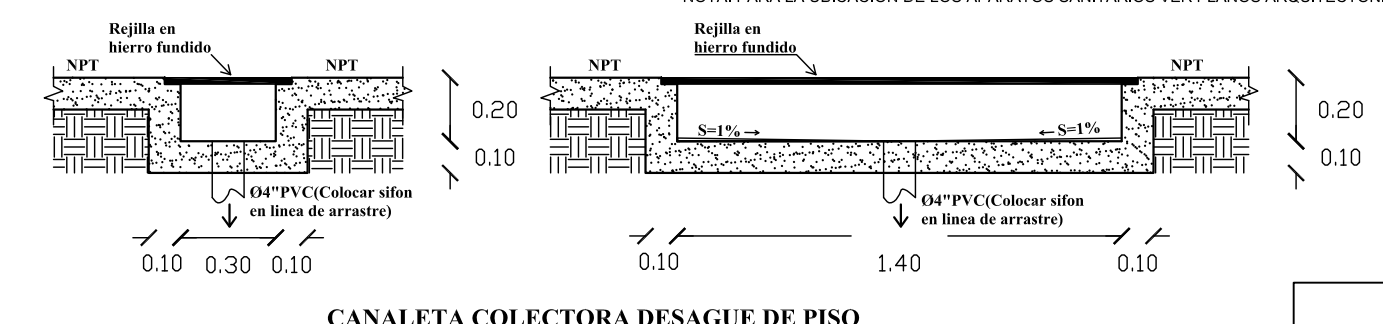

**LEYENDA**

⊗ EM

EM Extintor de polvo quimico ABC de 5 Kgr. Listado UL/FM.

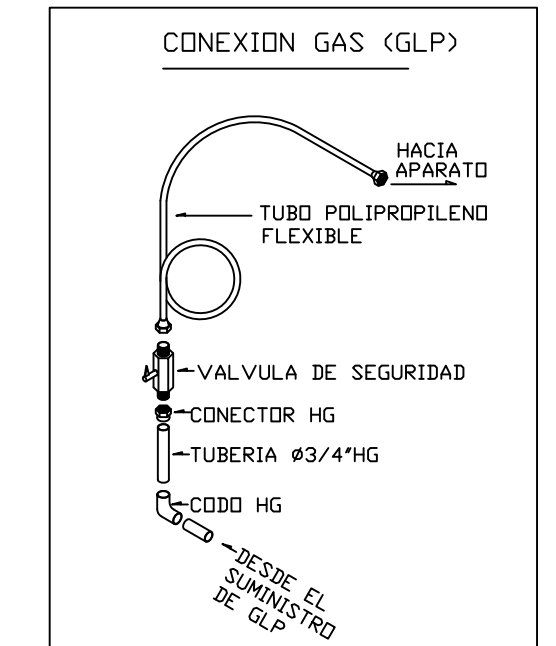

1 PLANTA SANITARIA  
Scale: 1:50  
Aguas Residuales

2 PLANTA SANITARIA  
Scale: 1:50  
Agua Potable

3 PLANTA SANITARIA  
Scale: 1:50  
Instalación de GLP

REPUBLICA DOMINICANA  
MINISTERIO DE EDUCACION

MAXIMO GOMEZ No. 4 GAZCUE  
SANTO DOMINGO, R.D.

TEL.: 809-885-8444  
FAX: 809-567-3826

LIC. CARLOS AMARANTE BARET

**OCI**  
Oficina de Cooperación Internacional

PROYECTO DE READECUACION DE CENTROS EDUCATIVOS PARA JORNADA EXTENDIDA

FIRMA AUTORIZADA: *[Red Signature]*

DISEÑO: *[Red Signature]*

DIBUJADO POR: *[Red Signature]*

DISEÑO ESTRUCTURAL:  
ING. ING. MORELA PORRO 23531

DISEÑO INSTALACIONES ELECTRICAS  
ING. ANGEL MARTINEZ 31282

DISEÑO INSTALACIONES MECANICAS  
ING. JUAN R. ROMAN (COCINAS) 899

DISEÑO INSTALACIONES SANITARIAS  
ING. ENRIQUE LIED SANABIA 23221

PROPIETARIO:

PROYECTO:  
00861 - JUAN ANTONIO GARCIA - LOS INDIOS

REVISIONES:

FECHA:	ENTREGA:
00/15/00	DISEÑO PRELIMINAR
00/00/00	DEFINITIVA

TITULO:  
**PLANTAS SANITARIAS**

FECHA:	SELLO:
JULIO 2015	
ESCALA:	
INDICADA	
HOJA NO.	1
<b>S01</b>	<b>1</b>